



Estemuutokset uusiin sääntöihin

Uusien kansallisten sääntöjen astuessa voimaan tulee voimaan myös tämän liitteen muutokset esteiden osalta.

27.11.2017

Suomen Agilityliitto

Yleiset tiedustelut:
saannot@agilityliitto.fi

Estetarkastuksiin, uusiin esteisiin sekä niiden materiaaleihin liittyvät asiat:
turvallisuus@agilityliitto.fi



Sisällys

Yhteenveto kansallisten esteiden muu- toksista 2014–2018	3
Lähtö- ja maalitolpat	5
Rimahyppy	5
Okseri	6
Muuri	7
Rengas	8
Pituus	9
Kontaktit	
A-este	10
Keinu	11
Puomi	12
Pöytä	12
Avotunneli	13
Umpitunneli	13
Pujottelu	14

Muutokset esteissä Suomen säännöissä

Este	Osa/kohta	FI UUSI	FI nykyinen	Siirtymäaika nykyesteille
Aita & Okseri (takarima)	Rimakorkeudet	50–60 (L), 40–50 (sL), 30–40 (M), 20–30 (S), 10–20 (xS)	55–65 (L), 35–45 (M), 25–35 (S)	31.12.2018 asti riittää, että jokaiselle kokoluokalle on käytettävissä vähintään yksi kokoluokassa käytössä oleva suorituskorkeus
Aita	Riman pituus	120–130 cm	120–150 cm	Ei siirtymäaikaa
	Riman tyyppi	vain rima	Levy, ristikko, risut yms. myös sallittu	Ei siirtymäaikaa
Okseri	Eturima	Korkeuksille 5–50 cm	Korkeuksille 10–50 cm	31.12.2018 asti riittää, että jokaiselle kokoluokalle on käytettävissä vähintään yksi kokoluokassa käytössä oleva suorituskorkeus
	Takarima	10–30 cm pidempi kuin eturima	Vähintään 10 cm pidempi kuin 1. rima	Ei siirtymäaikaa
	rimojen korkeusero	10–25 cm	15–25 cm	Ei siirtymäaikaa
Muuri	Irtopalat, muoto	Pohja ja/tai päädyt suljettu	Pohja ja sivut avoin	Ei siirtymäaikaa
	Irtopalat, määrä	3–5 kpl	3–4 kpl	Ei siirtymäaikaa
Rengas		Hajoava (2-4 osaan) pakollinen	Ei määritetty	Hajoamiseen tarvittava voima testataan erillisen ohjeen mukaan, Oltava hyväksytty estetarkastuksen yhteydessä 1.1.2019 jälkeen, ennen yhdistyksen virallisia kilpailuja.
Pituus	Nurkkakeppien paksuus	3–5 cm	Ei määritetty	Ei siirtymäaikaa
Avotunneli	ns. puoli-grip putket	Materilaalin tulee taata yhtenäinen pito koko esteellä	Ei määritetty	31.12.2018 asti
Umpitunneli	Kankaan pituus	180–220 cm	250–300 cm	31.12.2018 asti
Pujottelu	Keppien holkki	Korkeus max 10 cm	Ei määritetty	Pujottelun muutosten siirtymäaika on 31.12.2022
A-este	Kontaktipinnan väri	Ei saa käyttää: valkoinen, musta, ruskea	Ei suositella: valkoinen, musta, ruskea	Ei siirtymäaikaa—siirtymäaika on ollut suosituksen osalta voimassa 1.1.2014–31.12.2016
Puomi	Kontaktipinnan väri	Ei saa käyttää: valkoinen, musta, ruskea	Ei suositella: valkoinen, musta, ruskea	Ei siirtymäaikaa—siirtymäaika on ollut suosituksen osalta voimassa 1.1.2014–31.12.2016
Keinu	Kontaktipinnan väri	Ei saa käyttää: valkoinen, musta, ruskea	Ei suositella: valkoinen, musta, ruskea	Ei siirtymäaikaa—siirtymäaika on ollut suosituksen osalta voimassa 1.1.2014–31.12.2016
Pöytä		Poistuu		Ei siirtymäaikaa

Muutokset estesarjaan

- Pöytä on poistunut estevalikoimasta
- Aidassa vain 1 rima – ei levyä, ristikköä, risuja, porttia tms.
- 3 putkea

FCI –sääntöjen mukaiset toleranssit, käyttöön myös Suomessa

Alla olevan taulukon ”**Kriittiset mitat**” koskevat seuraavia mittoja esteissä:

- Hyppyjen korkeudet
- Rimojen halkaisijat
- Kontaktiesteet:
 - kontaktipinnat
 - puomin sekä keinun leveys
 - keinun yläpinnan korkeus sekä etäisyys käännepisteestä
- Pujottelun runko
- Pujottelun keppien etäisyys
- Renkaan halkaisija ja leveys (myös runko)

Mitat	Kriittiset mitat		Ei-kriittiset mitat	
	Alle min	Yli max	Alle min	Yli max
Millimetreissä (mm) määritetyt	2 mm	2 mm	2 mm	2 mm
1–10 cm	2 mm	5 mm	1 cm	1 cm
yli 10–115 cm	5 mm	5 mm	1 cm	1 cm
yli 115–250 cm	1 cm	1 cm	2 cm	2 cm
yli 250 cm	3 cm		3 cm	

Esimerkkejä:

A-esteen kontaktipinnan pituudeksi on määritetty 106 cm ja oheisessa taulukossa se kuuluu ns. kriittisiin mittoihin → Sallittu toleranssi on +/- 5 mm (105,5–106,5 cm).

Pituuden yksittäisten palojen syvyydeksi (suoritusuuntaan) on määritetty 15 cm ja oheisessa taulukossa se ei kuulu ns. kriittisiin mittoihin → Sallittu toleranssi on +/- 1 cm (14–16 cm).

Lähtö- ja maalitolpat

Erillisiä tolppia ei välttämättä tarvita.

Rimahyppy

Paneeli- ja risuuste poistuvat käytöstä.

Riman leveys 120–130 cm (vanha maksimi 150 cm poistuu käytöstä).

Hyppykorkeuksista suositellaan, että kaikille kokoluokille on tarjolla useampi hyppykorkeus. Seuroille annetaan aikaa toteuttaa useampi hyppykorkeus kaikkiin luokkiin 31.12.2018 asti.

1.1.2018 tulee jokaiselle kokoluokalla olla käytettävissä vähintään yksi ko. kokoluokan hyppykorkeuksista.

Pikkuminit	10–20 cm
Minit	20–30 cm
Medit	30–40 cm
Pikkumaksit	40–50 cm
Maksit	50–60 cm

1.1.2017 voimaan tulleet muutokset hyppysteisiin tulee olla jo nyt käytössä!

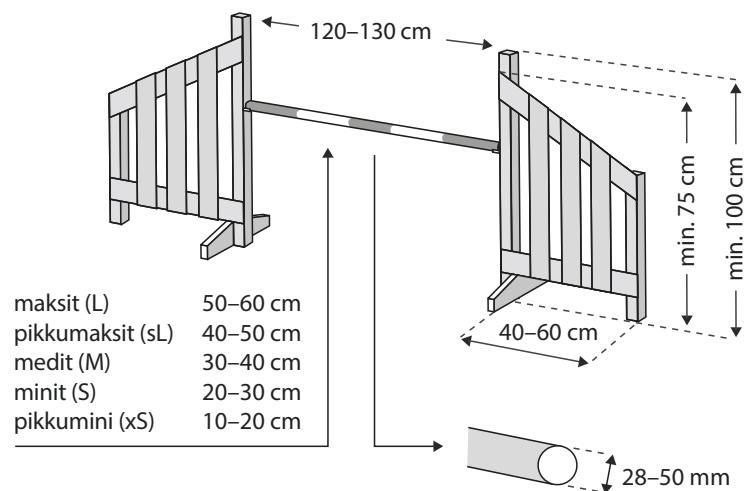

Okseri

1.1.2018 tulee jokaiselle kokoluokalla olla käytettävissä vähintään yksi ko. kokoluokan hyppykorkeuksista.

Taaempi rima on 10–30 cm etummaista pidempi.

2–3 osaan hajoavia rimojen käyttö on mahdollista.

Okserin etummaisen siivekkeen rima tulee voida asettaa korkeuksille 5–50 cm, eli jatkossa tarvitaan yksi hyppysiivekepari, jossa on mahdollisuus asettaa rima 5 cm korkeuteen.

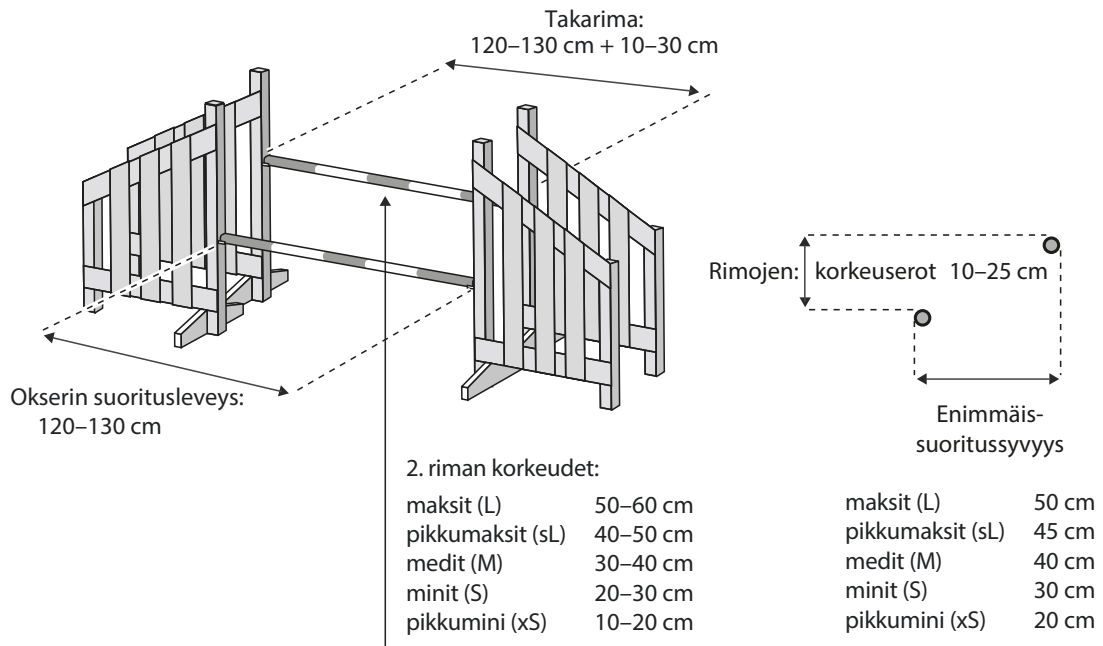

Muuri

1.1.2018 tulee jokaiselle kokoluokalla olla käytettävissä vähintään yksi ko. kokoluokan hyppykorkeuksista.

Riittää, että jokaiselle kokoluokalle pystytään tarjoamaan vähintään jokin ko. kokoluokan hyppykorkeuksista (hyppykorkeudet rimaesteen kohdalla).

Jos torniosat ovat pyöreitä, niiden halkaisijan tulee olla 30–40 cm.

Irrallisten harjaosien pohjan ja/tai sivujen tulee olla suljettuja, harjaosien tulee olla kaarevia, ja niiden avulla voidaan myös säätää hyppykorkeutta, eli niitä voi olla eri korkuisia.

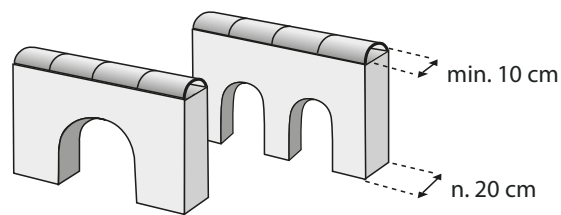

Korkeudet:

maksit (L)	50–60 cm
pikkumaksit (sL)	40–50 cm
medit (M)	30–40 cm
minit (S)	20–30 cm
pikkumini (xS)	10–20 cm

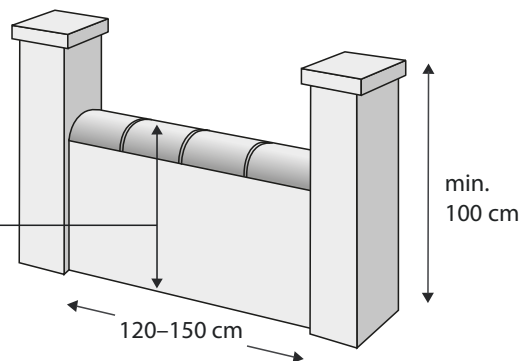

3–5 irrallista harjaosaa

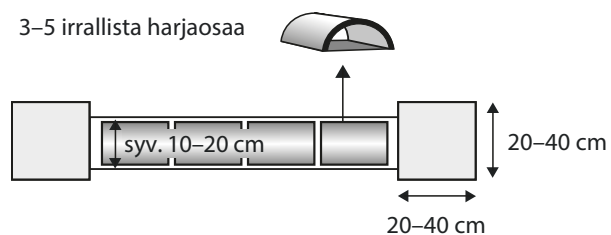

pyöreän tornin halkaisija



Rengas

Tarkennus hajoamiseen: Renkaan tulee hajota 2–4 osaan, kun koira osuu siihen 8 kg vastaavalla voimalla.

Esimerkkivideo: <https://www.youtube.com/watch?v=Xrb4R4qatfs>

Lisäys 29.9.2017 julkaistuun tiedotteeseen:

Hajoamiseen tarvittava voima testataan erillisen ohjeen mukaan. Oltava hyväksytty estetarkastuksen yhteydessä 1.1.2019 jälkeen, ennen yhdistyksen virallisia kilpailuja.

Aikaisintaan 1.1.2019 otetaan vasta käyttöön uuden tyyppinen rengasrakenne, joka on vaihtoehtoinen nykyiselle kehikolliselle rengas versiolle, rakenteen tulee olla hyväksytty lajiiliiton kansallisen estetarkastusohjeistuksen mukaisesti.

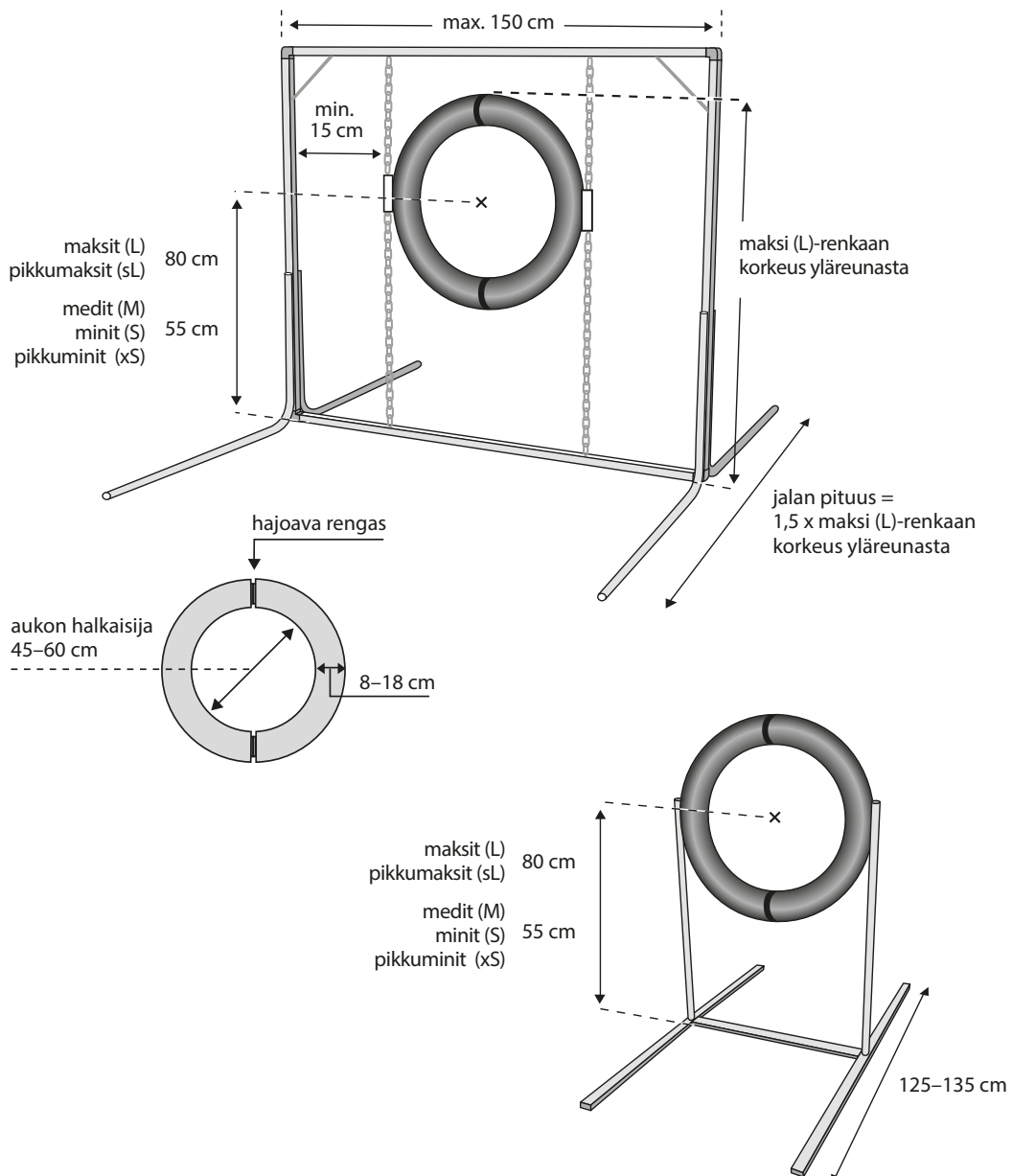

Pituus

Pituus voi jatkossa olla joko 4- tai 5-osainen.

Kulmakeppien halkaisija on 3–5 cm ja tarvittaessa niiden päät tulee suojata koiran ja ohjaajan turvallisuuden takaamiseksi.

maksit (L)	120–150 cm	4 tai 5 osaa makseille
pikkumaksit (sL)	100–130 cm	4 matalinta osaa
medit (M)	70–90 cm	3 matalinta osaa
minit (S)	40–50 cm	2 matalinta osaa
pikkumini (xS)	35–45 cm	2 matalinta osaa

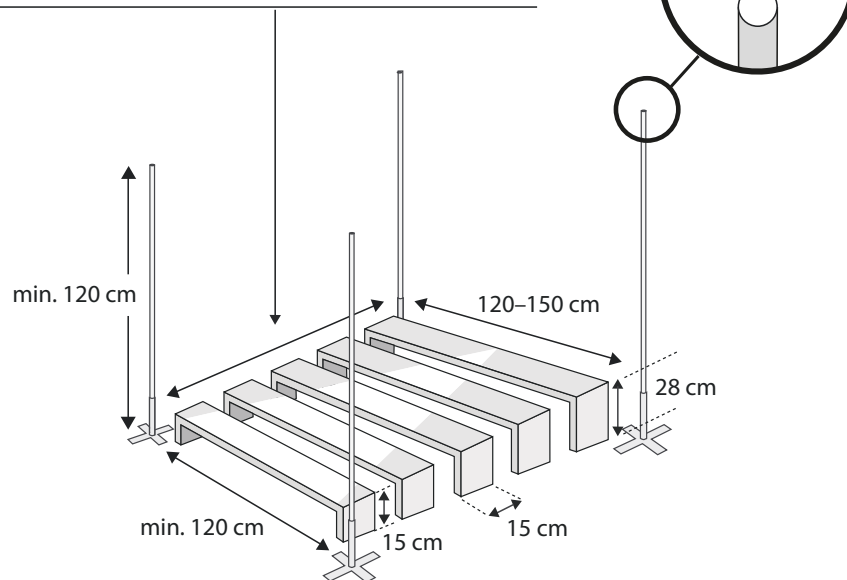

Kontaktit

Kontaktialueilla ei saa käyttää valkoista, ruskeaa eikä mustaa väriä (voimassa jo 1.1.2017 alkaen).

A-este

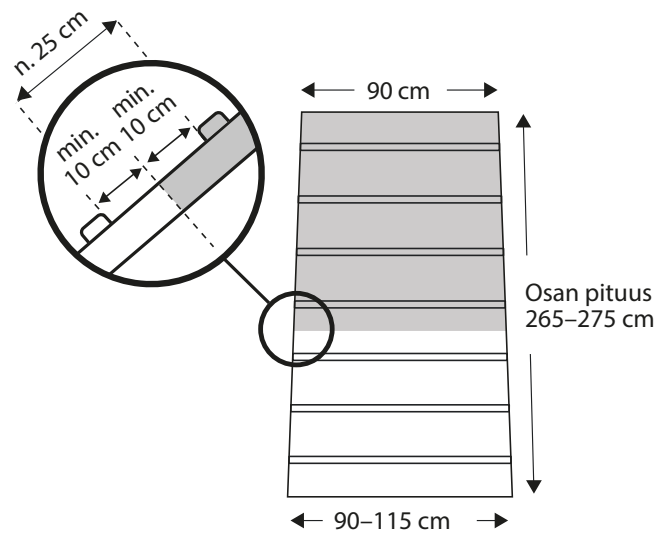
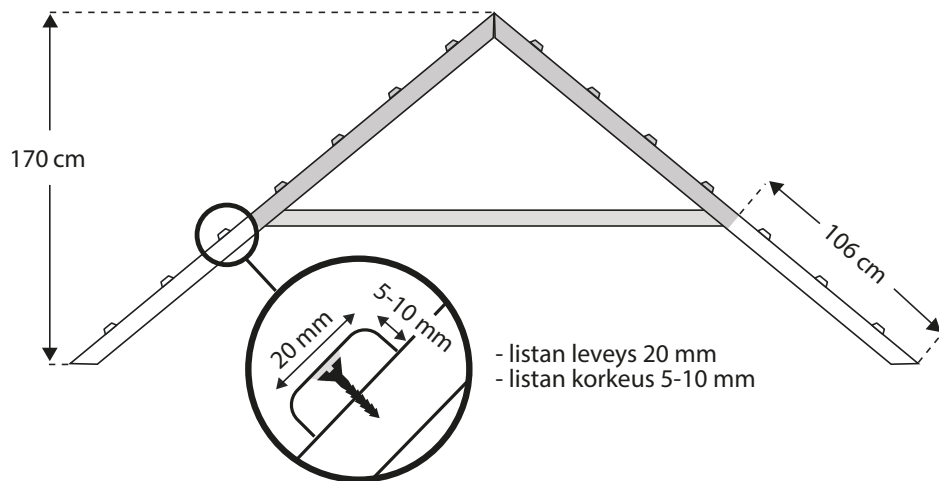

Kontaktit

Kontaktialueilla ei saa käyttää valkoista, ruskeaa eikä mustaa väriä (voimassa jo 1.1.2017 alkaen).

Keinu

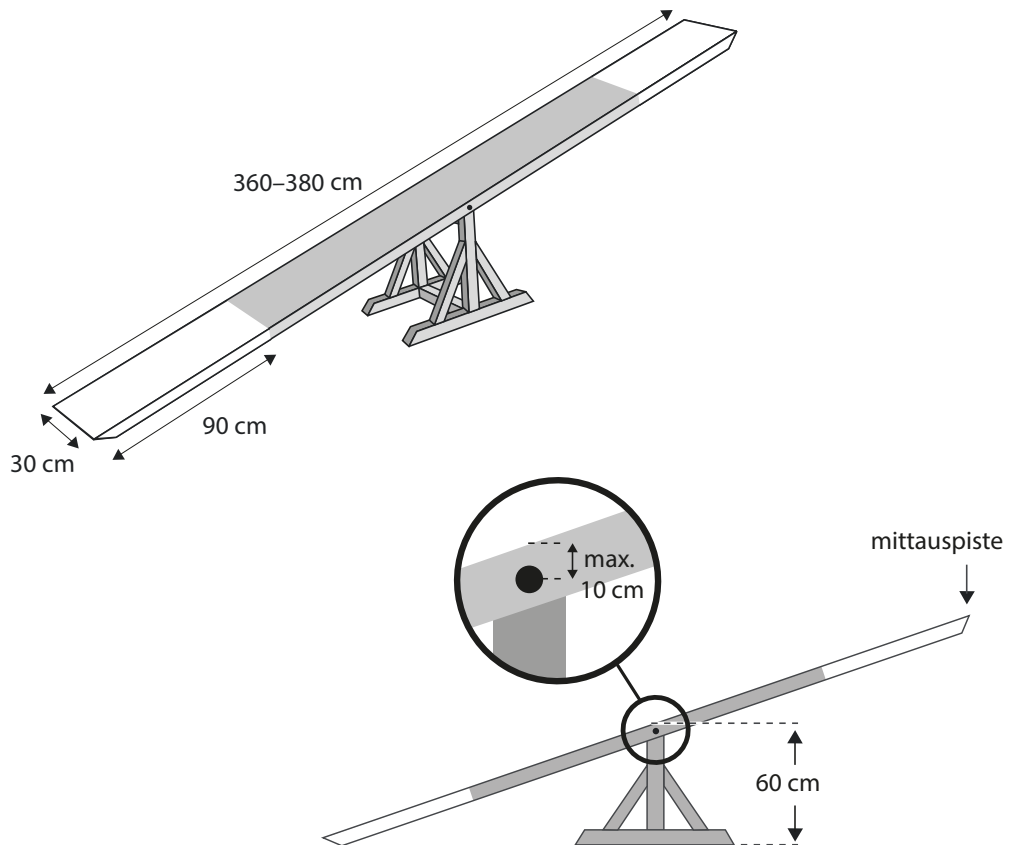

Avotunneli

Muutos 29.9.2017 julkaistuun tiedotteeseen:

Puoli-griptunnelin käytön osalta noudatetaan siirtymäsäännöstä, materiaalin tulee taata yhtenäinen pito koko esteellä. Muutos on tehtävä viimeistään 31.12.2018 mennessä.

Tunnelin paikallaan pitävät tuet ja/tai pidikkeet eivät saa muuttaa tunnelin muotoa eikä merkittävästi pienentää tunnelin halkaisijaa.

Umpitunneli

Kangas lyhenee, uusi pituus on 180–220 cm.

Umpitunnelin sisäänkäynnin kaariosa voi olla jäykkä tai puolijäykkä, kuitenkin puolijäykän rakenteen tulee olla hyväksytty lajiiltoin kansallisen estetarkastusohjeistuksen mukaisesti.

Sisäänkäynnin pohjan tulee olla tasainen.

Muutos 29.9.2017 julkaistuun tiedotteeseen:

Siirtymäaika umpitunnelin kankaan pituuden muuttamiseksi (180–220 cm pituiseksi) on 31.12.2018 asti.

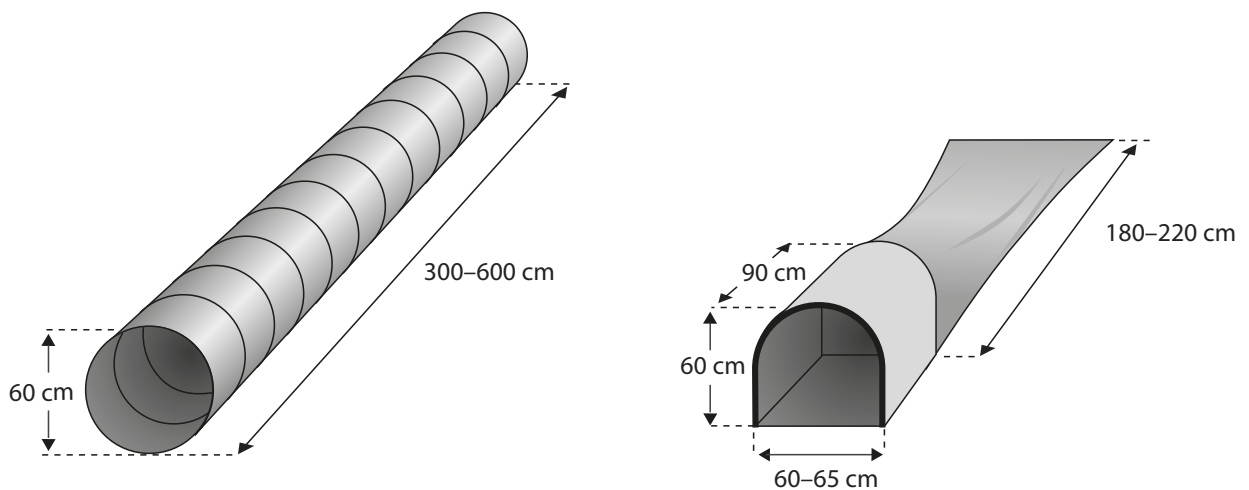

Pujottelu

Keppien ulkopuolella olevat holkit (joihin kepit asetetaan) saavat olla korkeintaan 10 cm korkeat.

**Muutos 29.9.2017 julkaistuun tiedotteeseen:
Siirtymäaika pujottelun holkkien max. korkeuteen 10 cm on
31.12.2022 asti.**

